

MANUAL DE IDENTIDAD VISUAL



UTILIZACIÓN DEL MANUAL

El presente manual está pensado para recoger los elementos básicos que definen la identidad visual de la marca CEMOSA y garantizar una aplicación coherente en todos los entornos.

En él se incluyen el logotipo oficial, sus distintas versiones, proporciones y tamaños, la tipografía y el sistema cromático corporativo, con el objetivo de facilitar su uso correcto por parte de clientes, colaboradores y cualquier persona que necesite aplicar nuestra identidad visual. Asimismo, se incorpora una sección de usos incorrectos con ejemplos de aplicaciones no permitidas, con el fin de evitar errores y preservar la integridad de la marca CEMOSA.

Para cualquier necesidad adicional, podéis contactar con el departamento de Comunicación a través del correo electrónico comunicación@cemosa.es



01 Logotipo Oficial



01 Logotipo (versiones)

MARCA DESCRIPTIVA CORPORTIVA



MARCA DESCRIPTIVA INVERSA



MARCA DESCRIPTIVA MONOCROMÁTICA NEGRO



01 Proporciones y tamaño

LOGOTIPO

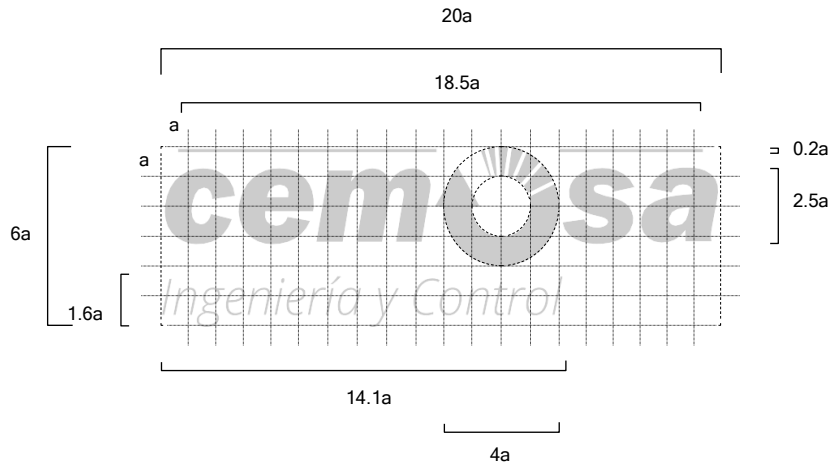

ISOTIPO

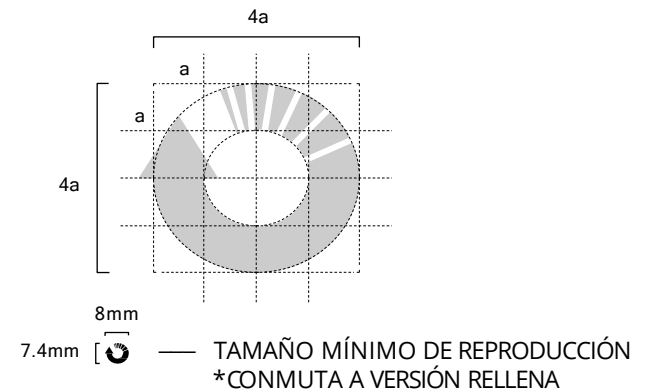
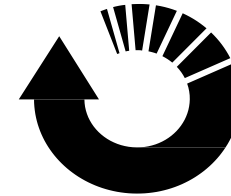

02 Tipografía

La tipografía corporativa establecida para el desarrollo de la identidad corporativa en todos sus soportes es:

Open Sans (familia tipográfica completa)

Es la fuente principal que abarca la paleta tipográfica de la compañía.

La familia cuenta con una amplia gama de pesos (Light, Regular, Semibold, Bold) para satisfacer los distintos niveles jerárquicos de información. Su uso está normalizado a través de los estilos de Word y otras herramientas de edición para garantizar la coherencia visual en todos los documentos.

OPEN SANS FAMILIA TIPOGRÁFICA



Aa

OPEN SANS REGULAR

ABCDEFGHIJKLMNOPQRSTUVWXYZ
abcdefghijklmnopqrstuvwxyz
1234567890@#%&



Aa

OPEN SANS LIGHT

ABCDEFGHIJKLMNOPQRSTUVWXYZ
abcdefghijklmnopqrstuvwxyz
1234567890@#%&



Aa

OPEN SANS EXTRABOLD

ABCDEFGHIJKLMNOPQRSTUVWXYZ
abcdefghijklmnopqrstuvwxyz
1234567890 @#%&



Aa

OPEN SANS SEMIBOLD

ABCDEFGHIJKLMNOPQRSTUVWXYZ
abcdefghijklmnopqrstuvwxyz
1234567890@#%&



03 Sistema cromático

Versión Impresa

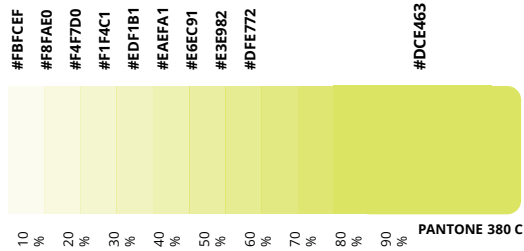

CMYK
C 22%
M 0%
Y 74%
K 0%

RGB
R 220
G 228
B 99

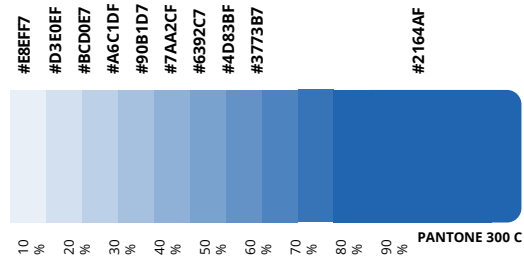

CMYK
C 97%
M 55%
Y 0%
K 0%

RGB
R 33
G 100
B 175

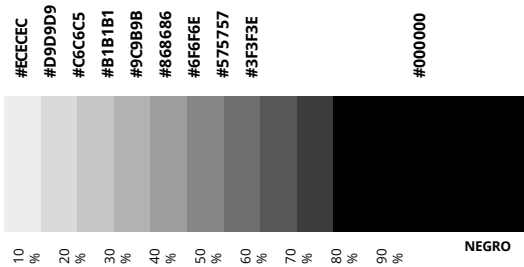

CMYK
C 0%
M 0%
Y 0%
K 100%

RGB
R 0
G 0
B 0

Versión Digital



PANTONE 380 C
CMYK C: 7% M: 0% Y: 61% K: 0%
RGB R: 83 G: 89 B: 35
HEX #D4E458



PANTONE 300 C
CMYK C: 100% M: 49% Y: 0% K: 28%
RGB R: 0 G: 94 B: 184
HEX #005EB8

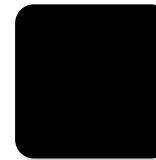

PANTONE PROCESS BLACK C
CMYK C: 0% M: 0% Y: 0% K: 100%
RGB R: 0 G: 0 B: 0
HEX #000000



04 Usos incorrectos de la marca

Para preservar la integridad y correcta percepción de la marca CEMOSA, se prohíbe cualquier alteración del logotipo y sus componentes. Esto incluye la eliminación o modificación de elementos gráficos (como líneas o subtítulos), el cambio de los colores corporativos y cualquier variación en las proporciones, disposición o tipografía original.

Mantener la uniformidad visual es esencial para garantizar la coherencia de nuestra identidad. Por tanto, el logotipo debe aplicarse siempre respetando su diseño maestro, evitando distorsiones o adaptaciones no autorizadas que puedan debilitar su reconocimiento institucional.



1. No modificar el color del logotipo | 2. No deformar ni alterar las proporciones | 3. No aplicar texturas | 4. No rotar ni cambiar la orientación.
5. No usar sombras | 6. No aplicar transparencia | 7. No aplicar degradados | 8. No alterar la composición de los elementos.



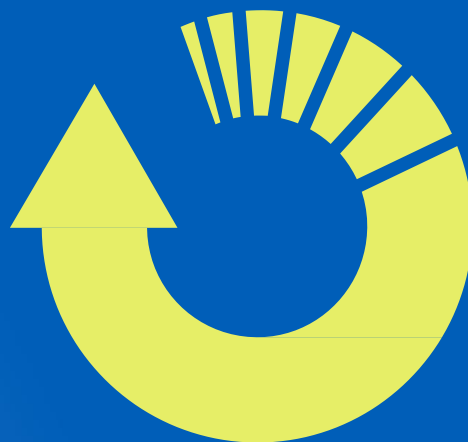

MANUAL DE IDENTIDAD VISUAL
CEMOSA